

- GB** **Forced draught gas burners**
- E** **Quemadores de gas**
- P** **Queimadores a gás**

Progressive two-stage operation
Funcionamiento a dos llamas progresivas
Funcionamento a duas chamas progressivas



CODE - CÓDIGO

MODEL - MODELO

TYPE - TIPO

3785813

RS 190

835 T1

E ÍNDICE

CARACTERÍSTICAS TÉCNICAS	página Nº 2
Accesorios	2
Descripción del quemador	3
Embalaje - Peso	3
Dimensiones	3
Forma de suministro	3
Gráficos Caudal, Potencia-Sobrepresión	4
Caldera de prueba	4
Calderas comerciales	4
Presión del gas	5
INSTALACIÓN	6
Placa de caldera	6
Longitud tubo llama	6
Fijación del quemador a la caldera	6
Regulación del cabezal de combustión	7
Línea alimentación gas	8
Instalación eléctrica	9
Regulación previa al encendido	12
Servomotor	12
Puesta en marcha del quemador	12
Encendido del quemador	12
Regulación del quemador:	13
1 - Potencia de encendido	13
2 - Potencia en 2. ^a llama	13
3 - Potencia en 1. ^a llama	14
4 - Potencias intermedias	14
5 - Presostato de aire	15
6 - Presostato gas de mínima	15
Control presencia llama	15
Funcionamiento del quemador	16
Control final	17
Mantenimiento	17
Diagnóstico del programa de puesta en marcha	18
Desbloqueo de la caja de control y uso de la función de diagnóstico	18
Anomalía - Causa Probable - Solución	19
Status (suministro bajo demanda)	20

Nota

Las figuras que se mencionan en el texto se identifican del modo siguiente:

- 1)(A) =Detalle 1 de la figura A, en la misma página que el texto;
- 1)(A)p.3 =Detalle 1 de la figura A, página Nº 3.

CARACTERÍSTICAS TÉCNICAS

MODELO		RS 190	
TIPO		835 T1	
POTENCIA (1)	2. ^a llama	kW Mcal/h	1279 - 2290 1100 - 1970
	min. 1. ^a llama	kW Mcal/h	470 405
COMBUSTIBLE		GAS NATURAL: G20 - G21 - G22 - G23 - G25	
		G20	G25
- Poder Calorífico Inferior		kWh/Nm ³ Mcal/Nm ³	10 8,6 8,6 7,4
- Densidad absoluta		kg/Nm ³	0,71 0,78
- Caudal máximo		Nm ³ /h	230 267
- Presión al máximo caudal (2)		mbar	15 22
FUNCIONAMIENTO		<ul style="list-style-type: none"> Intermitente (mín. 1 paro en 24 horas). 2 llamas (2.^a y 1.^a) o 1 llama (todo - nada) 	
UTILIZACIÓN		Calderas: de agua, a vapor y aceite térmico	
TEMPERATURA AMBIENTE		°C	
TEMPERATURA AIRE COMBURENTE		°C max	
ALIMENTACIÓN ELÉCTRICA		V Hz	230 - 400 con neutro ~ +/-10% 50 - trifásica
MOTOR ELÉCTRICO		rpm W V	2800 4500 220/240 - 380/415
Corriente de funcionamiento		A	15,8 - 9,1
Corriente inicial de arranque		A	126 - 72,8
TRANSFORMADOR DE ENCENDIDO		V1 - V2 I1 - I2	230 V - 1 x 8 kV 1 A - 20 mA
POTENCIA ELÉCTRICA ABSORBIDA		W max	5500
GRADO DE PROTECCIÓN		IP 44	
CONFORMIDAD DIRECTIVAS CEE		90/396 - 89/336 - 73/23	
NIVEL SONORO (3)		dB(A)	83,1
HOMOLOGACIÓN		CE	0085AT0042

(1) Condiciones de referencia: Temperatura ambiente 20°C - Presión barométrica 1000 mbar - Altitud sobre el nivel del mar 100 metros.

(2) Presión en la toma 17)(A)p.3, con presión cero en la cámara de combustión, con el disco del gas 2)(B)p.7 abierto y a la potencia máxima del quemador.

(3) Presión acústica medida en el laboratorio de combustión del constructor, con quemador funcionando en caldera de prueba a la máxima potencia.

CATEGORÍA GAS

PAÍS	CATEGORÍA
IT - AT - GR - DK - FI - SE	II ₂ H3B / P
ES - GB - IE - PT	II ₂ H3P
NL	II ₂ L3B / P
FR	II ₂ Er3P
DE	II ₂ ELL3B / P
BE	I ₂ E(R)B, I ₃ P
LU	II ₂ E 3B/P

ACCESORIOS (suministro bajo demanda):

- KIT PARA FUNCIONAMIENTO CON GLP:** El kit permite que los quemadores RS 190 funcionen con GLP.

QUEMADOR	RS 190
Potencia kW	465 ÷ 2290
Código	3010166

- KIT REDUCCIÓN VIBRACIONES:** cod. 3010375
- INTERRUPTOR DIFERENCIAL:** cod. 3010329
- STATUS** (ver página 20): cod. 3010322
- RAMPA DE GAS SEGÚN NORMA EN 676 (completa, con válvulas, regulador de presión y filtro):** ver página 8.

Importante:

El instalador es responsable de la eventual incorporación de dispositivos de seguridad no previstos en este manual.

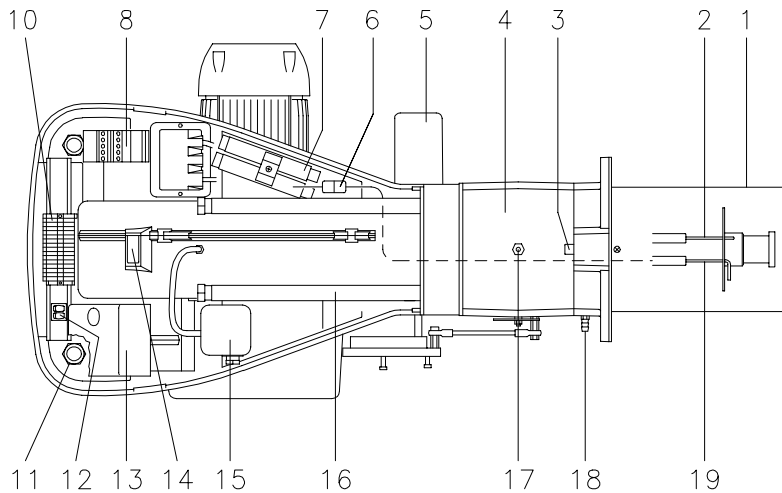
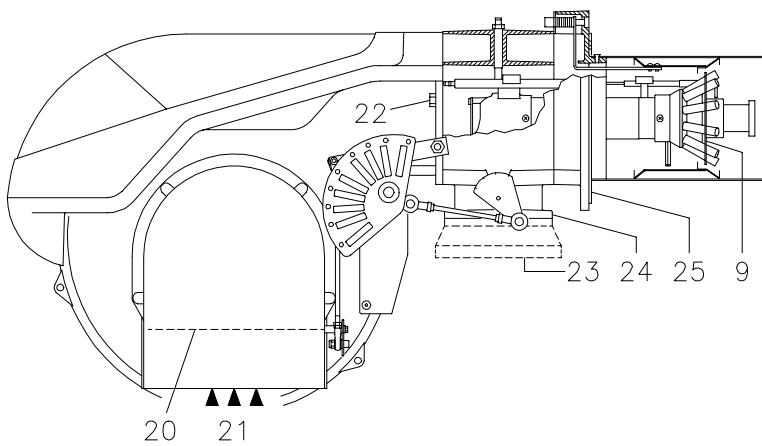

(A)

D3035

mm	A	B	C	kg
RS 190	1250	725	785	82

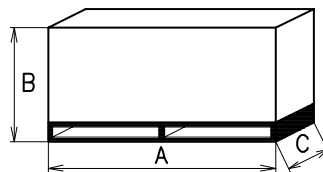

(B)

D36

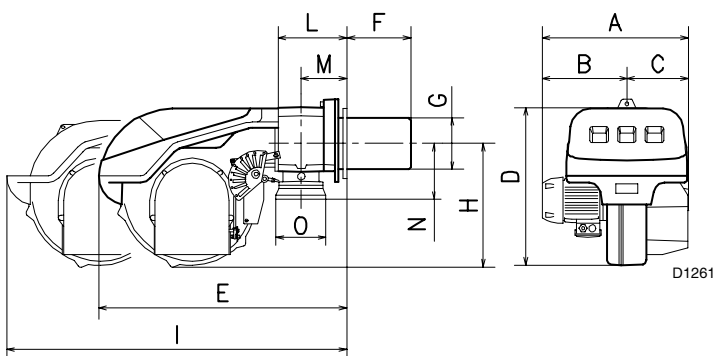

D1261

mm	A	B	C	D	E	F	G	H	I	L	M	N	O
RS 190	681	366	315	555	856	372	222	430	1312	230	150	186	DN80

(C)

DESCRIPCIÓN DEL QUEMADOR (A)

- 1 Cabezal de combustión
- 2 Electrodo de encendido
- 3 Tornillo regulación cabezal de combustión
- 4 Manguito unión grupo ventilador-cabezal de combustión
- 5 Servomotor, para el control de la válvula de mariposa del gas y, mediante una leva de perfil variable, el registro del aire. Cuando el quemador está parado, el registro del aire está completamente cerrado para reducir al mínimo la dispersión térmica de la caldera debido al tipo del conducto de humos que toma aire de la boca de aspiración del ventilador.
- 6 Conector cable sonda de ionización
- 7 Prolongadores guías 16)
- 8 Contactor motor y relé térmico con botón de rearme
- 9 Disco estabilizador de llama
- 10 Regleta conexiones quemador
- 11 Pasacables para el conexionado eléctrico, a efectuar por el instalador
- 12 Dos interruptores:
 - uno de "marcha-paro"
 - uno para "1.ª llama - 2.ª llama"
- 13 Caja de control con piloto luminoso de bloqueo y pulsador de desbloqueo
- 14 Visor llama
- 15 Presostato de aire (tipo diferencial)
- 16 Guías para abertura del quemador e inspección del cabezal de combustión
- 17 Toma de presión de gas y tornillo fijación cabezal
- 18 Toma de presión de aire
- 19 Sonda de ionización
- 20 Registro de aire
- 21 Entrada aire del ventilador
- 22 Tornillo fijación del ventilador al soporte quemador
- 23 Conducto entrada gas
- 24 Válvula mariposa gas
- 25 Brida para fijación a la caldera

Hay dos posibilidades de bloqueo del quemador:

• BLOQUEO CAJA DE CONTROL:

La iluminación del pulsador (**led rojo**) de la caja 13)(A) indica que el quemador está bloqueado.

Para desbloquear, oprimir el pulsador durante un tiempo comprendido entre 1 y 3 segundos.

• BLOQUEO MOTOR:

Para desbloquear, oprimir el pulsador del relé térmico 8)(A).

EMBALAJE - PESO (B) - medidas aproximadas

• El embalaje del quemador se apoya en un soporte de madera adaptado para una carretilla elevadora. Las dimensiones exteriores del embalaje se indican en la tabla (B).

• El peso del quemador completo con embalaje se indica en la tabla (B).

DIMENSIONES MÁXIMAS (C) - medidas aproximadas

Las dimensiones máximas del quemador se indican en (C).

Tener en cuenta que para inspeccionar el cabezal de combustión, el quemador debe abrirse desplazando la parte posterior por las guías.

La longitud máxima del quemador abierto, sin envoltorio, está indicada por la cota I.

FORMA DE SUMINISTRO

- 1 - Brida conexión rampa de gas
- 1 - Junta brida
- 4 - Tornillos M10 x 35 fijación brida
- 1 - Junta aislante
- 4 - Tornillos M12 x 35 para fijar la brida del quemador a la caldera
- 1 - Instrucciones
- 1 - Lista de recambios

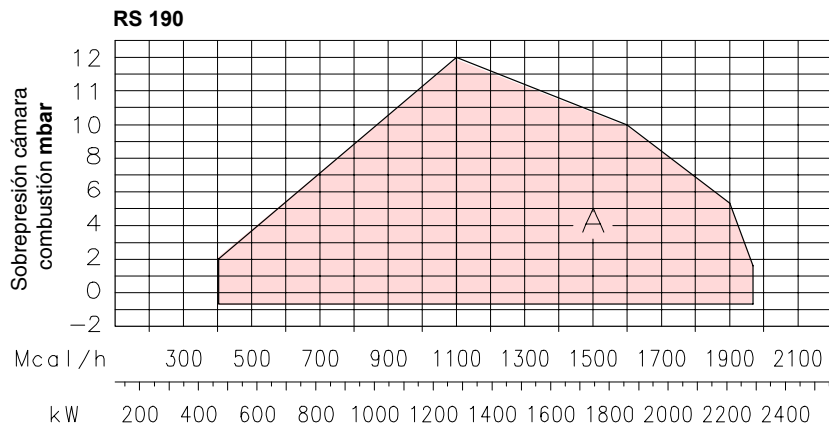

(A)

D1262

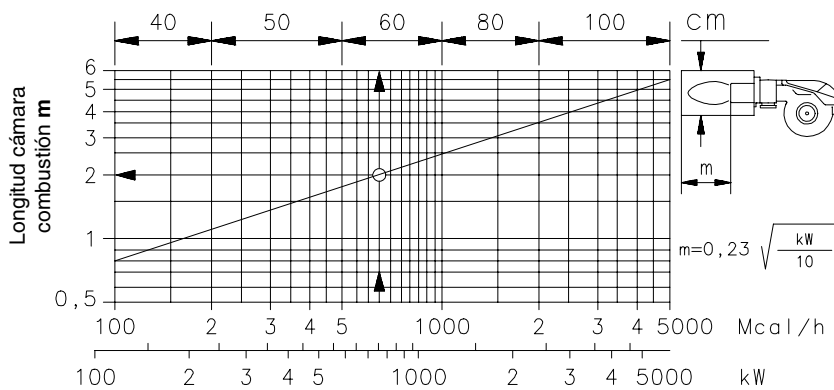

(B)

D715

GRÁFICOS CAUDAL, POTENCIA-SOBRE-PRESIÓN (A)

El quemador RS 190 puede funcionar en dos modos: Monollama y Billama.

La **POTENCIA MÁXIMA** se sitúa en la zona A.

La **POTENCIA MÍNIMA** no debe ser inferior al límite mínimo del gráfico:

RS 190 = 470 kW

Atención

El CAMPO DE TRABAJO se ha calculado considerando una temperatura ambiente de 20°C, una presión barométrica de 1000 mbar (aprox. 100 metros sobre el nivel del mar) y con el cabezal de combustión regulado como se indica en la página 7.

CALDERA DE PRUEBA (B)

Los gráficos se han obtenido con calderas de prueba especiales, según la norma EN 676.

En la figura (B) se indica el diámetro y longitud de la cámara de combustión de la caldera de prueba.

Ejemplo:

Potencia 756 kW:

diámetro 60 cm - longitud 2 m.

CALDERAS COMERCIALES

En el acoplamiento quemador-caldera no hay ningún problema si la caldera tiene la homologación CE y si las dimensiones de la cámara de combustión se aproximan a las indicadas en el gráfico (B).

Si por el contrario el quemador debe instalarse en una caldera comercial no homologada CE o con dimensiones de cámara de combustión mucho más pequeñas que las indicadas en el gráfico (B), se debe consultar al fabricante.

RS 190

Δp (mbar)

kW	1	2	3				
			3970146 3970160	3970181 3970182	3970147 3970161	3970148 3970162	3970149 3970163
1280	7,0	1,8	30,0	25,0	11,0	5,6	-
1400	7,3	2,0	35,0	29,0	15,0	7,0	-
1500	7,6	2,2	40,0	32,0	16,0	8,0	-
1600	8,0	2,5	45,0	35,0	17,0	9,0	4,5
1700	8,7	2,8	52,0	38,5	19,0	10,0	4,7
1800	9,3	3,0	58,0	42,0	21,0	11,0	5,0
1900	10,2	3,2	63,0	46,0	23,0	12,0	5,8
2000	11,3	3,4	68,0	50,0	25,0	13,0	6,1
2100	12,5	3,7	74,0	53,0	27,5	14,0	6,8
2290	15,0	4,3	88,0	60,0	34,0	17,0	8,0

(A)

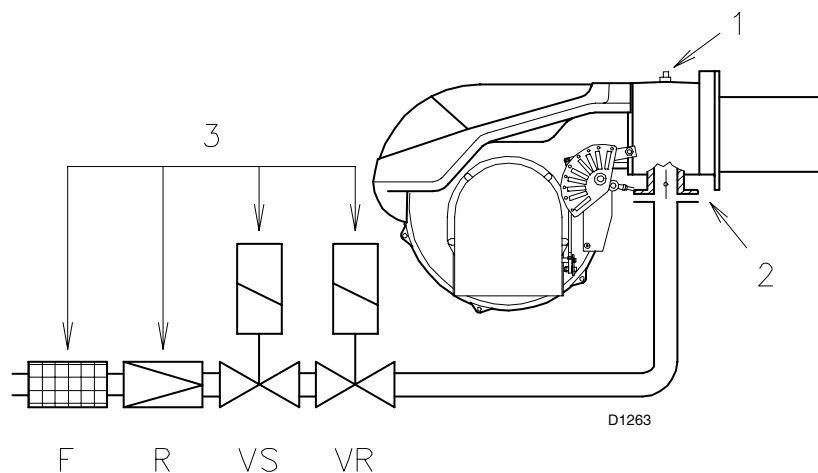

(B)

PRESIÓN DEL GAS

La tabla que hay al margen indica las pérdidas de carga mínimas de la línea de alimentación de gas en función de la potencia del quemador en 2.^a llama.

Columna 1

Pérdida de carga cabezal de combustión.

Presión de gas en la toma 1)(B), con:

- Cámara de combustión a 0 mbar
- Quemador funcionando en 2.^a llama
- Cabezal de combustión regulado como se indica en el gráfico (C)p.7.

Columna 2

Pérdida de carga registro mariposa gas 2)(B) con abertura máxima: 90°.

Columna 3

Pérdida de carga rampa de gas 3)(B) comprende: válvula de regulación VR, válvula de seguridad VS (ambas con la máxima abertura), regulador de presión R, filtro F.

Los valores indicados en las tablas se refieren a:

gas natural G 20 PCI 10 kWh/Nm³ (8,6 Mcal/Nm³)

Con:

gas natural G 25 PCI 8,6 kWh/Nm³ (7,4 Mcal/Nm³)

multiplicar los valores de las tablas por 1,3.

Para conocer la potencia aproximada a la que está funcionando el quemador en 2.^a llama:

- Restar a la presión del gas en la toma 1)(B) la sobrepresión de la cámara de combustión.
- Hallar en la tabla (A), columna 1, el valor de presión más cercano al resultado obtenido en la resta.
- Leer a la izquierda la potencia correspondiente.

Ejemplo:

- Funcionamiento en 2.^a llama
 - Gas natural G 20 PCI 10 kWh/Nm³
 - Presión de gas en la toma 1)(B) = 11 mbar
 - Presión en la cámara de combustión = 3 mbar
- 11 - 3 = 8 mbar

A la presión de 8 mbar, columna 1, corresponde en la tabla (A) una potencia en 2.^a llama de 1600 kW.

Este valor sirve como primera aproximación; el real se determinará a través del contador.

En cambio, para conocer la presión de gas necesaria en la toma 1)(B), una vez fijada la potencia en 2.^a llama a la que se desea que funcione el quemador:

- Hallar la potencia más cercana al valor deseado, en la tabla (A).
- Leer a la derecha, columna 1, la presión en la toma 1)(B).
- Sumar a este valor la sobrepresión estimada de la cámara de combustión.

Ejemplo:

- Potencia deseada en 2.^a llama: 1600 kW
 - Gas natural G 20 PCI 10 kWh/Nm³
 - Presión del gas a la potencia de 1600 kW, en la tabla (A), columna 1 = 8 mbar
 - Presión en la cámara de combustión = 3 mbar
- 8 + 3 = 11 mbar
- presión necesaria en la toma 1)(B).

mm	A	B	C
RS 190	230	325-368	M 16

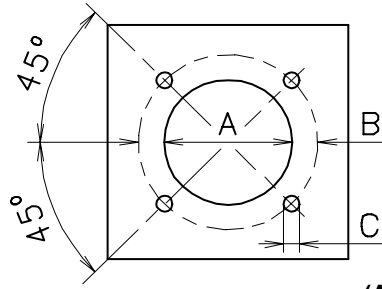

(A)

D455

INSTALACIÓN

PLACA DE CALDERA (A)

Taladrar la placa de cierre de la cámara de combustión tal como se indica en (A). Puede marcarse la posición de los orificios roscados utilizando la junta aislante que se suministra con el quemador.

LONGITUD TUBO LLAMA (B)

La longitud del tubo de llama debe seleccionarse de acuerdo con las indicaciones del fabricante de la caldera y, en cualquier caso, debe ser mayor que el espesor de la puerta de la caldera completa, con el material refractario incluido. La longitud, L (mm), disponible es 372 mm.

Para calderas con pasos de humos delanteros 15) o con cámara de inversión de llama, colocar una protección de material refractario 13) entre el refractario de la caldera 14) y el tubo de llama 12). Esta protección debe permitir el desplazamiento del tubo de llama.

En calderas con frontal refrigerado por agua, no es necesario el revestimiento refractario 13)-14)(B), salvo que lo indique el fabricante de la caldera.

FIJACIÓN DEL QUEMADOR A LA CALDERA (B)

Antes de fijar el quemador a la caldera, verificar (a través de la abertura del tubo de llama) si la sonda y el electrodo de encendido están correctamente posicionados como se muestra en la figura (C).

Luego separar el cabezal de combustión del resto del quemador, fig. (B):

- Desenroscar los 4 tornillos 3) y extraer la envoltura 1);
- Desenganchar la articulación 7) del sector graduado 8);
- Desenroscar los tornillos 2) de las dos guías 5);
- Desenroscar los 2 tornillos 4) y desplazar el quemador por las guías 5) unos 100 mm;
- Desconectar los cables de la sonda y del electrodo y a continuación extraer por completo el quemador de las guías.

Fijar la brida 11)(B) a la placa de la caldera, intercalando la junta 9)(B) que se suministra. Utilizar los 4 tornillos que se suministran, después de haber protegido la rosca con algún producto antibloqueo.

El acoplamiento del quemador con la caldera debe ser hermético.

Si en la verificación anterior, la posición de la sonda o del electrodo no era correcta, desenroscar el tornillo 1)(D), extraer la parte interior 2)(D) del cabezal y proceder a su calibración.

No hacer girar la sonda, sino dejarla como se indica en (C), ya que si se sitúa demasiado cerca del electrodo de encendido podría dañar el amplificador de la caja de control.

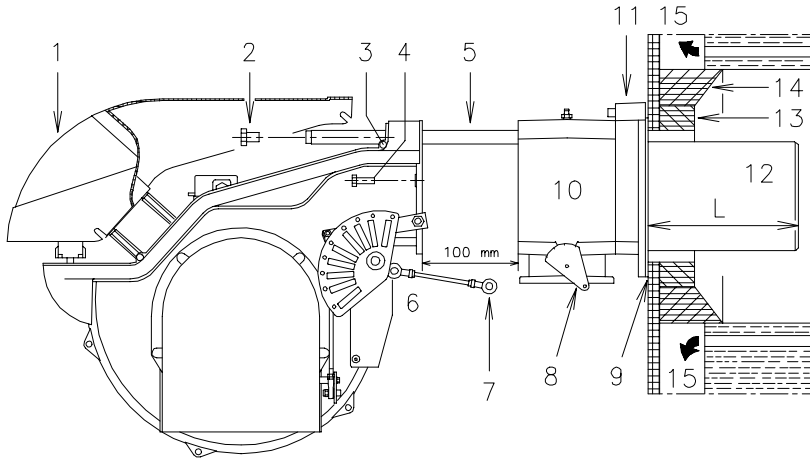

(B)

D3036

SONDA

ELECTRODO

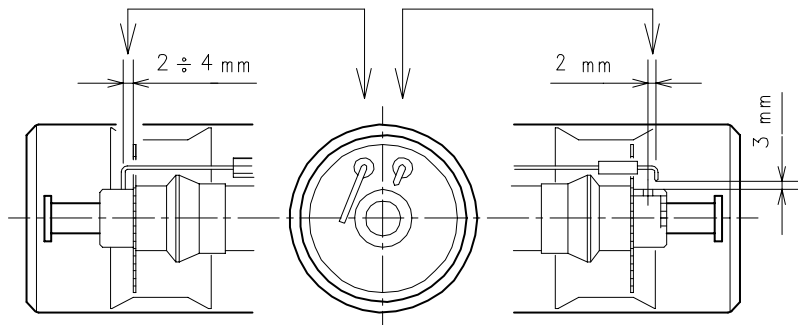

(C)

D1265

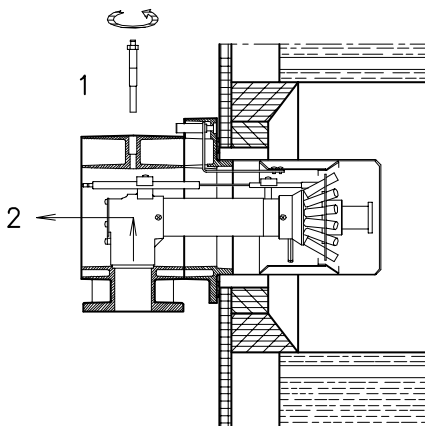

(D)

D1266

REGULACIÓN DEL CABEZAL DE COMBUSTIÓN

En este punto de la instalación, el tubo de llama y el soporte quemador se fijan a la caldera como se indica en la Fig. (B). Así pues, resulta particularmente fácil efectuar el reglaje del cabezal de combustión; esta regulación depende únicamente de la potencia que desarrollará el quemador en 2.^a llama.

Por tanto, antes de efectuar esta regulación se debe conocer este valor.

En el cabezal se deben efectuar dos regulaciones.

Regulación aire (B) Véase diagrama (C).

Girar el tornillo 4)(B) hasta que coincida el número de posición hallada con el plano anterior 5)(B) de la brida.

Regulación gas (A)

Cuando se instala el quemador para una potencia de 2.^o llama ≤ 1300 Mcal/h (alrededor de 1500 kW), montar los discos 1)-2) (A) entregados de serie, quitando el tubo interior 3) (A). Si hubiera poca presión de gas en la línea, se puede dejar el tubo llama en la configuración estándar, limitando a 450 Mcal/h (alrededor de 520 kW) el mínimo de modulación.

Ejemplo:

potencia quemador = 1593 kW (1370 Mcal/h)

En el gráfico (C), para esta potencia el número de posición de regulación del aire es la 3, tal como está en los dibujos Fig.(A) y Fig. (B).

Siguiendo el ejemplo anterior, en la pág. 5 se ve que para un quemador con una potencia de 1593 kW (1370 Mcal/h), se necesita una presión aproximada de 8 mbar en la toma 6)(A).

Finalizada la regulación del cabezal, volver a montar el quemador en las guías 3)(D) a unos 100 mm del soporte quemador 4)(D) (quemador en la posición que muestra la Fig. (B) p.6); conectar los cables de la sonda y del electrodo y a continuación desplazar el quemador hasta el soporte (quemador en la posición que muestra la Fig. (D)).

Volver a colocar los tornillos 2) en las guías 3).

Fijar el quemador al soporte mediante los tornillos 1).

Montar la articulación 7) en el sector graduado 6).

Atención

En el momento de cerrar el quemador en las guías, es conveniente tirar suavemente hacia afuera del cable de alta tensión y del de la sonda de ionización hasta que estén ligeramente tensados.

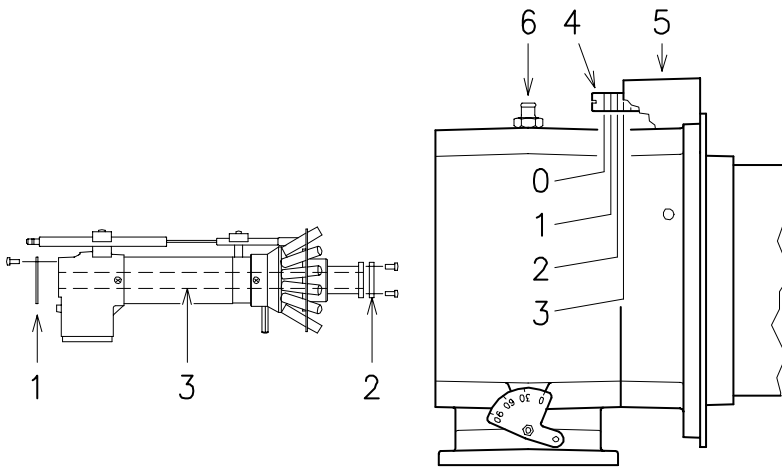

(A)

D1267

(B)

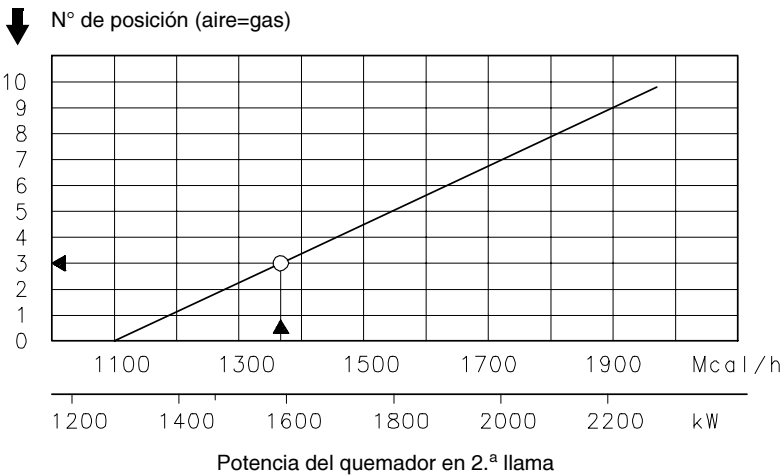

(C)

D1268

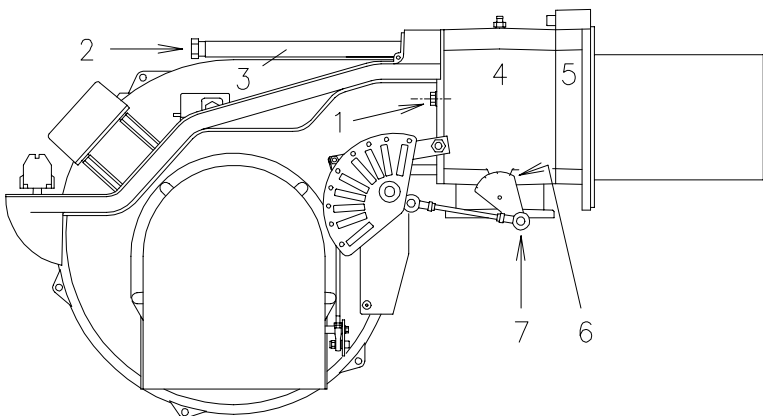

(D)

D3037

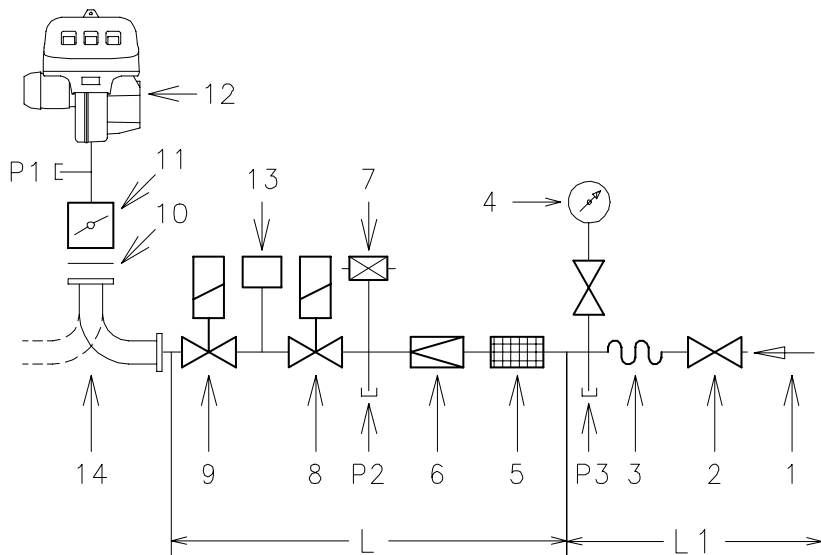

(A)

D1270

QUEMADORES Y RAMPAS DE GAS HOMOLOGADAS SEGÚN NORMA EN 676

Rampa de gas L			13	14
Ø	C.T.	Nº de Ref.	Nº de Ref.	Nº de Ref.
2"	-	3970146	3010123	3010128
2"	◆	3970160	-	3010128
2"	-	3970181	3010123	3010128
2"	◆	3970182	-	3010128
DN 65	-	3970147	3010123	3000831
DN 65	◆	3970161	-	3000831
DN 80	-	3970148	3010123	3000832
DN 80	◆	3970162	-	3000832
DN 100	-	3970149	3010123	3010127
DN 100	◆	3970163	-	3010127

(B)

COMPONENTES RAMPA DE GAS L

Nº de Ref.	Componentes		
	Filtro 5	Regulador de presión 6	Válvulas 8 - 9
3970146 3970160	GF 520/1	FRS 520	DMV-DLE 520/11
3970181 3970182	Multiblock MB DLE 420		
3970147 3970161	GF 40065/3	FRS 5065	DMV-DLE 5065/11
3970148 3970162	GF 40080/3	FRS 5080	DMV-DLE 5080/11
3970149 3970163	GF40100/3	FRS 5100	DMV-DLE 5100/11

LÍNEA ALIMENTACIÓN DE GAS

- La rampa puede llegar por la derecha o por la izquierda, según convenga.
- Las electroválvulas 8)-9)(A) del gas deben estar lo más cerca posible del quemador, para asegurar la llegada del gas al cabezal de combustión en el tiempo de seguridad de 3 segundos.
- Asegurarse de que el campo de tarado del regulador de presión (color del muelle) abarque la presión de gas que necesita el quemador.

RAMPA DE GAS (A)

Está homologada según la norma EN 676 y se suministra por separado, con el número de referencia que se indica en la tabla (B).

LEYENDA (A)

- 1 - Conducto llegada gas
- 2 - Válvula manual
- 3 - Junta antivibratoria
- 4 - Manómetro con válvula de pulsador
- 5 - Filtro
- 6 - Regulador de presión (vertical)
- 7 - Presostato gas de mínima
- 8 - Electroválvula seguridad VS (vertical)
- 9 - Electroválvula regulación VR (vertical)
- Tiene dos regulaciones:
 - caudal de encendido (abertura rápida)
 - caudal máximo (abertura lenta)
- 10 - Junta, suministradas con el quemador
- 11 - Registro mariposa de gas (DN 80)
- 12 - Quemador
- 13 - Dispositivo para el control de estanqueidad de las electroválvulas 8)-9). Según la norma EN 676, el control de estanqueidad es obligatorio para quemadores con potencia máxima superior a 1200 kW.
- 14 - Adaptador rampa de gas-quemador
- P1 - Presión en el cabezal de combustión
- P2 - Presión a la salida del regulador
- P3 - Presión antes del filtro

L - Rampa de gas suministrada por separado, con el Nº de Ref. que se indica en la tabla (B).

L1 - A cargo del instalador

LEYENDA TABLA (B)

- C.T.= Dispositivo de control de estanqueidad válvulas gas 8) - 9):
- = Rampa sin dispositivo de control de estanqueidad; dispositivo que se puede pedir por separado, véase columna 13, y ser montado sucesivamente.
 - ◆ = Rampa con dispositivo de control de estanqueidad VPS montado.
- 13 = Dispositivo de control de estanqueidad válvula VPS.
Se suministra aparte de la rampa de gas, sobre demanda.
- 14 = Adaptador rampa-quemador.
Se suministra aparte de la rampa de gas, sobre demanda.

Nota

Para la regulación de la rampa de gas, ver las instrucciones que acompañan a la misma.

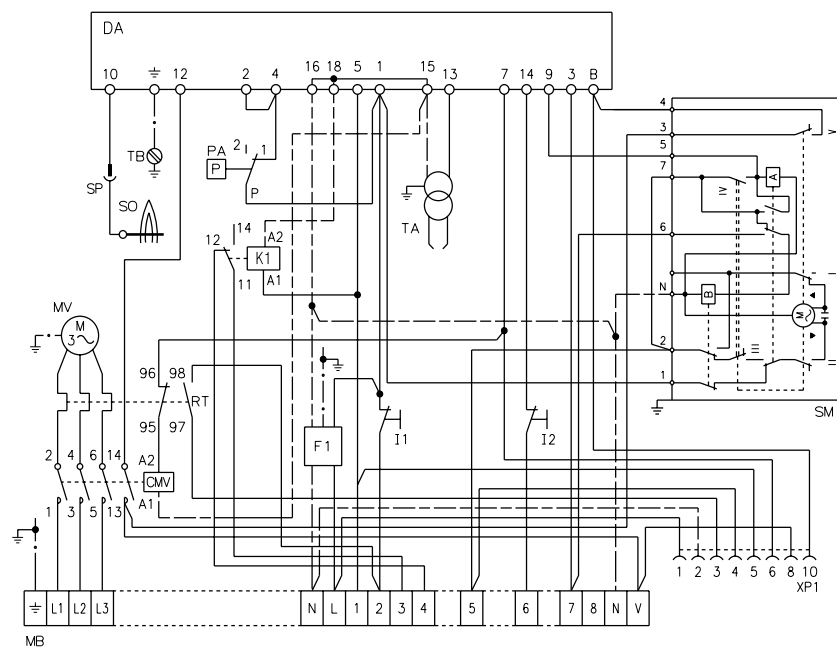

(A)

D3056

INSTALACIÓN ELÉCTRICA

INSTALACIÓN ELÉCTRICA de fábrica

ESQUEMA (C)

Quemador RS 190

- Los modelos RS 190, salen de fábrica previstos para una alimentación eléctrica a **400 V**.
- Si la alimentación es a **230 V**, cambiar el conexionado del motor (de estrella a triángulo) y la regulación del relé térmico.

Legenda schema (A)

LEYENDA ESQUEMAS (A)

- | | |
|-----|--|
| CMV | - Contactor motor |
| DA | - Caja de control (Landis RMG) |
| F1 | - Filtro contra radiointerferencias |
| K1 | - Relé |
| I1 | - Interruptor: marcha - paro |
| I2 | - Interruptor: 1. ^a - 2. ^a llama |
| MB | - Regleta quemador |
| MV | - Motor ventilador |
| PA | - Presostato aire |
| RT | - Relé térmico |
| SM | - Servomotor |
| SO | - Sonda de ionización |
| SP | - Conector |
| TA | - Transformador de encendido |
| TB | - Conexión a tierra quemador |
| XP1 | - Connettore per STATUS |

ATENCIÓN

En caso de alimentación fase-fase es necesario efectuar un puente en la regleta de conexiones de la caja de control entre el borne 6 y el borne de tierra.

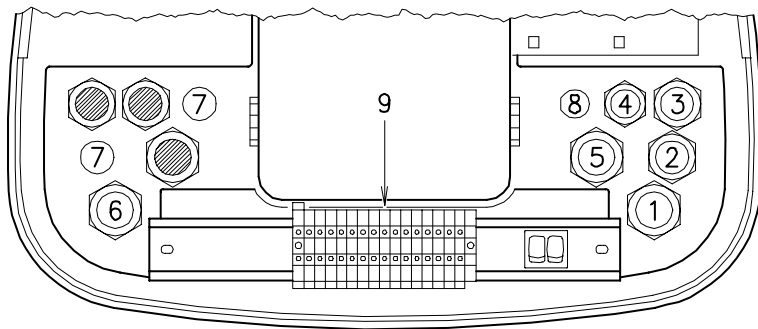

(A)

D955

RS 190 sin control de estanqueidad en las válvulas de gas

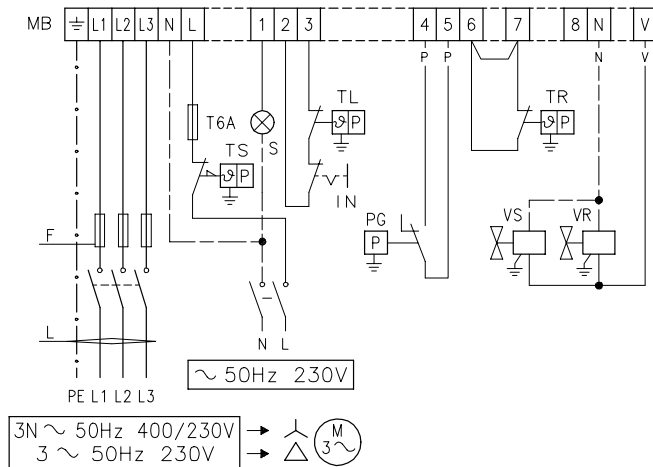

(B)

D956

RS 190 con control de estanqueidad en válvulas de gas VPS

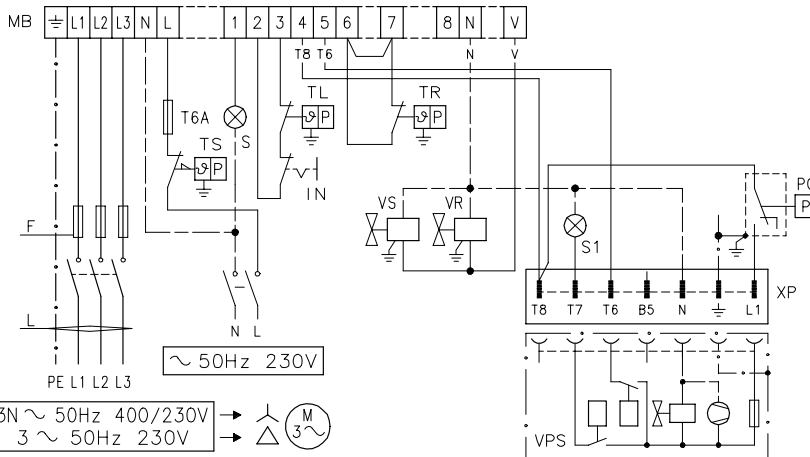

(C)

D957

CONEXIONADO ELÉCTRICO

Utilizar cables flexibles según norma EN 60 335-1:

- si revestidos de PVC, usar al menos H05 VV-F
- si revestidos de goma, usar al menos H05 RR-F.

Todos los cables que vayan conectados a la regleta 9(A) del quemador deben canalizarse a través de los pasacables.

Los pasacables y los orificios insinuados pueden utilizarse de varias formas; a modo de ejemplo, indicamos la forma siguiente:

- 1- Pg 13,5 Alimentación trifásica
- 2- Pg 11 Alimentación monofásica
- 3- Pg 11 Termostato TL
- 4- Pg 9 Termostato TR
- 5- Pg 13,5 Válvulas de gas
- 6- Pg 13,5 Presostato gas o dispositivo control de estanqueidad válvulas de gas
- 7- Pg 11 Agujerear, si se desea utilizar
- 8- Pg 9 Agujerear, si se desea utilizar

SCHEMA (B)

Conexión eléctrica quemadores RS 190 sin control de estanqueidad en las válvulas de gas

SCHEMA (C)

Conexión eléctrica quemadores RS 190 con control de estanqueidad en válvulas de gas VPS

El control de estanqueidad de las válvulas de gas se efectúa justo antes de cada arranque del quemador.

Fusibles y sección cables esquemas (B - C), ver tabla (D).

Sección de bable no indicada: 1,5 mm²

LEYENDA ESQUEMAS (B) - (C)

- IN - Interruptor paro manual quemador
- XP - Conector de control de estanqueidad
- MB - Regleta quemador
- PG - Presostato gas de mínima
- S - Señalización de bloqueo a distancia
- S1 - Señaliz. bloqueo control estanqueidad a distancia
- TR - Termostato de regulación: manda la 1ª y 2ª llama de funcionamiento. Si se desea que el quemador tenga un funcionamiento de una sola llama, sustituir TR con un puente.
- TL - Termostato de regulación máxima: provoca el paro del quemador cuando la temperatura o la presión en caldera alcanza el valor preestablecido.
- TS - Termostato de seguridad: actúa en caso de avería del termostato TL.
- VR - Electroválvula de regulación
- VS - Electroválvula de seguridad

		RS 190	
		230 V	400 V
F	A	T25	T20
L	mm ²	2,5	2,5

(D)

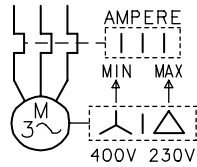

(A)

D867

ESQUEMA (A)**Regulación del relé térmico 8)(A)p. 3**

Sirve para evitar que se quemé el motor por un fuerte aumento del consumo debido a la ausencia de una fase.

- Si el motor es alimentado en estrella, **400 V**, el cursor debe situarse en "MIN".
- Si el motor es alimentado a triángulo, **230 V**, el cursor debe situarse en "MAX".

Si la escala del relé térmico no comprende el consumo nominal del motor a 400 V, la protección está igualmente asegurada.

NOTE

• Los quemadores RS 190 salen de fábrica preparados para una alimentación eléctrica a **400 V**. Si la alimentación es a **230 V**, cambiar el conexionado del motor (de estrella a triángulo) y la regulación del relé térmico.

• Los quemadores RS 190 han sido homologados para funcionar de modo intermitente. Ello significa que deben pararse "por Norma" al menos una vez cada 24 horas para permitir que la caja de control efectúe una verificación de la eficacia al arranque. Normalmente, el paro del quemador está asegurado por el termostato de la caldera.

Si no fuese así, debería colocarse en serie con el interruptor IN, un interruptor horario que parase el quemador al menos una vez cada 24 horas.

• Los quemadores RS 190 salen de fábrica ajustados para el funcionamiento de dos llamas y, por consiguiente, se debe conectar el termostato TR.

Se si desea que estos quemadores tengan un funcionamiento monostadio (todo-nada), colocar un puente entre los bornes 6 y 7, en sustitución del termostato TR.

ATENCIÓN:

No invertir Neutro con Fase en la línea de alimentación eléctrica.

La inversión provocaría una parada en bloqueo por falta de encendido.

PRESOSTATO GAS DE MÍN.

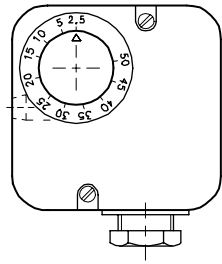

(A)

PRESOSTATO AIRE

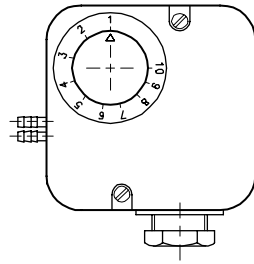

(B)

D897

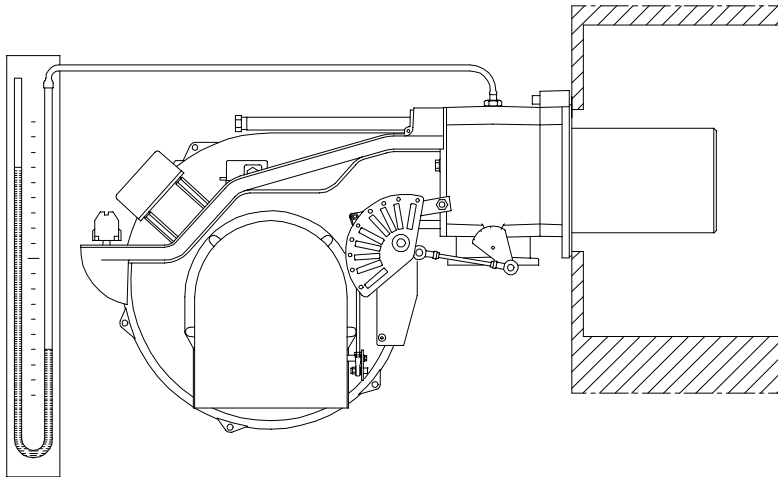

(C)

D3038

SERVOMOTOR

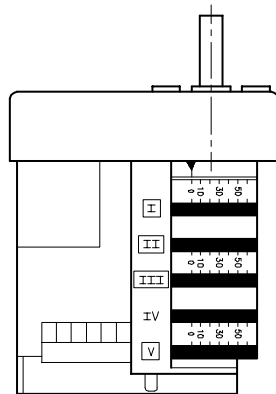

(D)

D1272

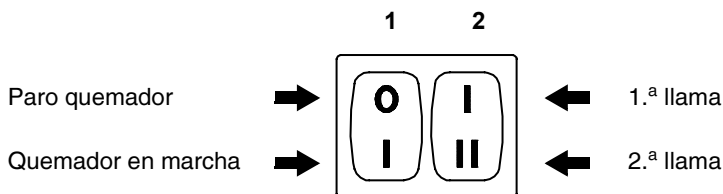

(E)

D469

REGULACIÓN ANTES DEL PRIMER ENCENDIDO

La regulación del cabezal de combustión, aire y gas, ya se ha descrito en la pág. 7.

Efectuar, además, las siguientes regulaciones:

- Abrir las válvulas manuales situadas antes de la rampa de gas.
- Regular el presostato gas de mínima al inicio de la escala (A).
- Regular el presostato aire al inicio de la escala (B).
- Purgar el aire de la línea de gas.

Es aconsejable evacuar el aire purgado al exterior del edificio (mediante un tubo de plástico) hasta notar el olor característico del gas.

- Instalar un manómetro de tubo en "U" (C) en la toma de presión del soporte quemador. Sirve para calcular, aproximadamente, la potencia del quemador en 2.^a llama mediante las tablas de la pág. 5.
- Conectar en paralelo a las dos electroválvulas de gas VR y VS, dos lámparas o un tester para controlar el momento de la llegada de tensión.

Esta operación no es necesaria si cada una de las electroválvulas va equipada de una luz piloto que señale la presencia de tensión eléctrica.

Antes de poner en marcha el quemador, es conveniente regular la rampa de gas de forma que el encendido se produzca en condiciones de máxima seguridad, es decir, con un pequeño caudal de gas.

SERVOMOTOR (D)

El servomotor regula simultáneamente el registro del aire por la leva de perfil variable y la válvula de mariposa del gas.

El servomotor gira 130° en 15 segundos.

No modificar la regulación efectuada en fábrica de las 4 levas con que va dotado; verificar simplemente que las levas estén reguladas del siguiente modo:

Leva I : 130°

Limita la rotación máxima. Con el quemador funcionando en 2.^a llama, la válvula de mariposa del gas debe estar completamente abierta: 90°.

Leva II : 0°

Limita la rotación mínima.

Con el quemador parado, el registro de aire y la válvula de mariposa del gas deben estar cerrados: 0°.

Leva III : 15°

Regula la posición de encendido y potencia en 1.^a llama.

Leva IV : 125°

Enciende el Led de 2.^a llama (STATUS).

PUESTA EN MARCHA DEL QUEMADOR

Cerrar los termostatos y poner:

- el interruptor 1)(E) en la posición "Quemador en marcha";
- el interruptor 2)(E) en la posición "1.^a llama".

Tan pronto se pone en marcha el quemador, controlar el sentido de giro de la turbina del ventilador a través del visor de llama 14)(A)p.3.

Verificar que las lámparas o el tester conectados a las electroválvulas, o las luces piloto de las propias electroválvulas, indiquen ausencia de tensión. Si señalan que hay tensión, parar **inmediatamente** el quemador y comprobar el conexionado eléctrico.

ENCENDIDO DEL QUEMADOR

Después de haber efectuado las operaciones descritas en el apartado anterior, el quemador debe de encenderse. Si el motor arranca pero no aparece llama y la caja de control se bloquea, rearmarla y efectuar un nuevo intento de puesta en marcha. Si el encendido sigue sin producirse, puede ser debido a que el gas no llega al cabezal de combustión en el tiempo de seguridad de 3 segundos. En tal caso, aumentar el caudal de gas en el encendido.

La llegada de gas al quemador puede observarse en el manómetro de tubo en "U" (C).

Una vez efectuado el encendido, se procederá a la regulación completa del quemador.

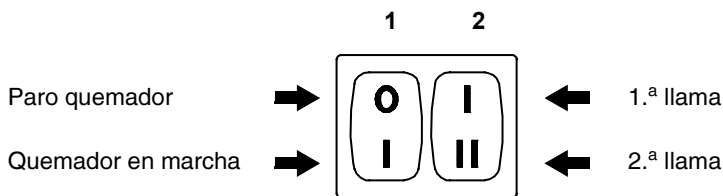

(A)

D469

REGULACIÓN DEL QUEMADOR

Para lograr una regulación óptima del quemador, es necesario efectuar un análisis de los gases de combustión en la base de la chimenea.

Hay que regular en secuencia:

- 1 - Potencia de encendido
- 2 - Potencia del quemador en 2.ª llama
- 3 - Potencia del quemador en 1.ª llama
- 4 - Potencia intermedia
- 5 - Presostato aire
- 6 - Presostato gas de mínima

1 - POTENCIA DE ENCENDIDO

Según norma EN 676.

Quemadores con potencia MÁX hasta 120 kW

El encendido puede efectuarse a la potencia máxima de funcionamiento. Ejemplo:

- potencia máxima de funcionamiento : 120 kw
- potencia máxima de encendido : 120 kW

Quemadores con potencia MÁX superior a 120 kW

El encendido debe efectuarse a una potencia reducida respecto a la potencia máxima de funcionamiento.

Si la potencia de encendido no supera los 120 kW, no es necesario hacer ningún cálculo. En cambio, si la potencia supera los 120 kW, la norma establece que su valor sea definido en función del tiempo de seguridad "ts" de la caja de control:

- para "ts" = 2s. La potencia de encendido debe ser igual o inferior a 1/2 de la potencia máxima de funcionamiento;
- para "ts" = 3s. La potencia de encendido debe ser igual o inferior a 1/3 de la potencia máxima de funcionamiento.

Ejemplo

Potencia MÁX de funcionamiento 600 kW.

La potencia de encendido debe ser igual o inferior a:

- 300 kW con ts = 2 s
- 200 kW con ts = 3 s

Para medir la potencia de encendido:

- Desconectar la conector 6)(A)p.3 del cable de la sonda de ionización (el quemador se enciende y se bloquea pasado el tiempo de seguridad).
- Efectuar 10 encendidos con bloqueos consecutivos.
- Leer en el contador la cantidad de gas consumido.

Esta cantidad debe ser igual o inferior a la que nos da la fórmula, para ts = 3 s:

$$\frac{\text{Nm}^3/\text{h}}{\text{(caudal máx. quemador)}}$$

360

Ejemplo con gas natural G 20 (10 kWh/Nm³):

Potencia máxima de funcionamiento: 600 kW

corresponde un consumo de 60 Nm³/h.

Después de 10 encendidos con bloqueo, el caudal de gas medido en el contador debe ser igual o inferior a:

$$60 : 360 = 0,166 \text{ Nm}^3.$$

2 - POTENCIA EN 2.ª LLAMA

La potencia en 2.ª llama se elige dentro del campo de trabajo que se indica en la pág. 4.

En la descripción anterior, el quemador estaba encendido en 1ª llama. Situar ahora el interruptor 2)(A) en posición "2.ª llama" y: el servomotor abrirá el registro del aire y, al mismo tiempo, la válvula de mariposa del gas a 90°.

Regulación del gas

Medir el caudal de gas en el contador.

A título orientativo, puede determinarse mediante las tablas de la pág.5, mirando la presión del gas en el manómetro de tubo en "U" (ver Fig. (C)p.12, y siguiendo las indicaciones de la pág.5.

- Si es necesario reducirlo, disminuir la presión del gas a la salida y, si ya está al mínimo, cerrar un poco la electroválvula de regulación VR.
- Si es necesario aumentarla, incrementar la presión de gas a la salida del regulador.

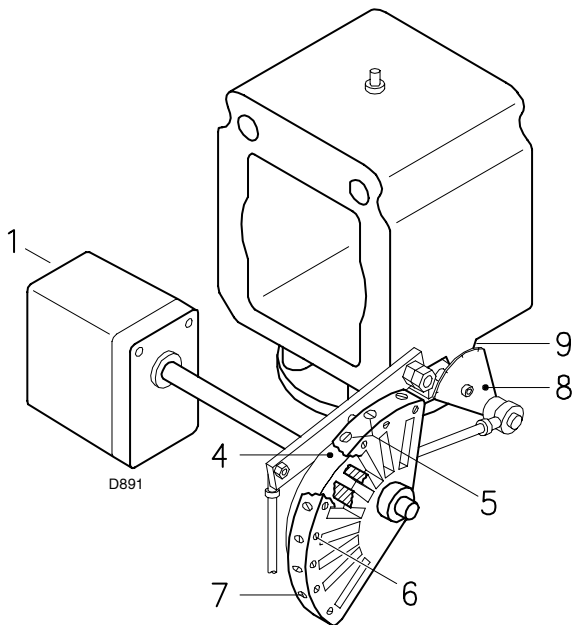

(A)

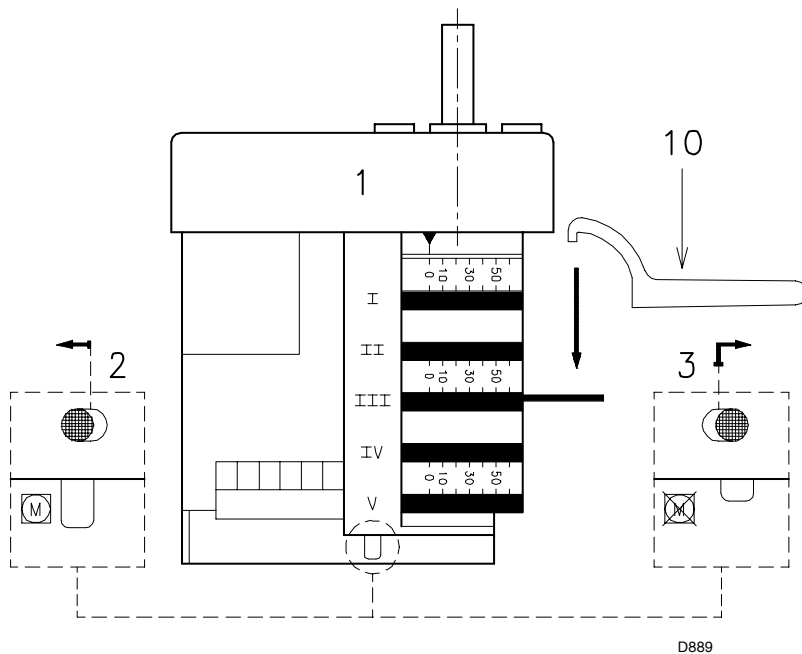

(B)

- 1 Servomotor
- 2 Servomotor 1) - leva 4): enganchados
- 3 Servomotor 1) - leva 4): desenganchos
- 4 Leva de perfil variable
- 5 Tornillos para la regulación del perfil inicial
- 6 Tornillos para la fijación de la regulación
- 7 Tornillos para la regulación del perfil final
- 8 Sector graduado válvula de mariposa de gas
- 9 Indicador del sector graduado 8
- 10 Llave para la regulación de la leva III

Regulación del aire

Variar progresivamente el perfil final de la leva 4)(A), actuando sobre los tornillos 7).

- Para aumentar el caudal de aire, enroscar los tornillos.
- Para disminuir el caudal de aire, desenroscar los tornillos.

3 - POTENCIA EN 1.ª LLAMA

La potencia en 1.ª llama se elige dentro del campo de trabajo que se indica en la pág. 4.

Pulsar el interruptor 2)(A)p.13 en posición "1.ª llama": el servomotor cerrará el registro del aire, y al mismo tiempo, el de mariposa situándolo a 15°, que es la regulación efectuada en fábrica.

Regulación del gas

Medir el caudal de gas en el contador.

- Si se desea disminuirlo, reducir un poco el ángulo de la leva naranja (B) mediante cortos desplazamientos sucesivos, es decir, pasando del ángulo de 15° a 13° - 11°....
- Si se desea aumentarlo, pasar a 2.ª llama pulsando el interruptor 2)(A)p. 13 en posición "2.ª llama" y aumentar un poco el ángulo de la leva naranja (B) mediante cortos desplazamientos sucesivos, es decir, pasando del ángulo de 15° a 17° - 19°....

Seguidamente retornar a 1.ª llama y medir el caudal de gas.

NOTA

El servomotor sigue la regulación de la leva naranja sólo cuando se reduce el ángulo de la misma. Si se tiene que aumentar el ángulo de la leva, es necesario pasar a 2.ª llama, aumentar el ángulo y retornar a 1.ª llama para verificar el efecto de la regulación.

Si fuera necesario regular la leva III, especialmente para los pequeños desplazamientos, es posible utilizar la llave 10)(B) que se encuentra pegada a un imán abajo del servomotor.

Regulación del aire

Variar progresivamente el perfil inicial de la leva 4)(A), actuando sobre los tornillos 5). Si es posible, no girar el primer tornillo, dado que es el que se utiliza para cerrar el registro del aire completamente.

4 - POTENCIAS INTERMEDIAS

Regulación del gas

No es necesaria ninguna regulación.

Regulación del aire

Detener el quemador con el interruptor 1)(A)p. 13, desenganchar la leva 4)(A) del servomotor, presionando y desplazando hacia la derecha el botón 3)(B) y controlar varias veces que el movimiento sea suave y sin tropiezos, girando manualmente la leva 4) hacia adelante y hacia atrás.

Enganchar nuevamente la leva 4) al servomotor desplazando hacia la izquierda el botón 2)(B).

Tratar de no desplazar los tornillos hacia los extremos de la leva antes regulada para la apertura del registro en 1° y 2° llama.

NOTA

Una vez terminada la regulación de las potencias 2.ª llama - 1.ª llama - intermedias, volver a verificar el encendido: debe producirse un ruido parecido al de funcionamiento sucesivo. Si se observan pulsaciones, reducir el caudal de encendido.

PRESOSTATO DE AIRE 15)(A)p. 3

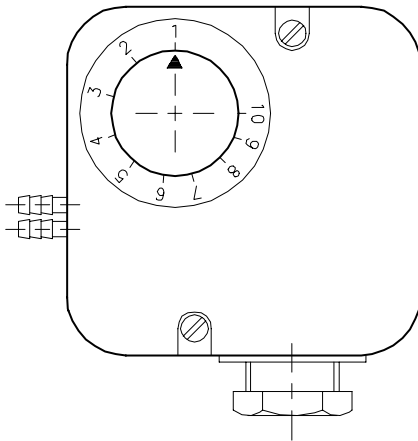

(A)

D521

PRESOSTATO GAS DE MÍNIMA 7)(B)p. 8

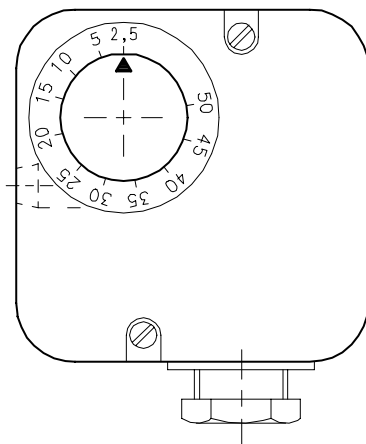

(B)

D896

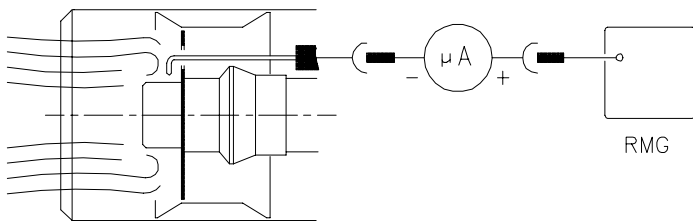

(C)

D3023

5 - PRESOSTATO DE AIRE (A)

Efectuar la regulación del presostato de aire, después de haber efectuado todas las demás regulaciones del quemador, con el presostato de aire ajustado al inicio de la escala (A).

Con el quemador funcionando en 1.^a llama, aumentar la presión de regulación girando lentamente (en sentido horario) el botón que se facilita a tal efecto, hasta que se bloquee el quemador.

A continuación girar dicho botón en sentido contrario a las agujas del reloj, alrededor de un 20% del valor regulado y verificar seguidamente el correcto funcionamiento del quemador.

Si el quemador se bloquea de nuevo, girar el botón un poco más, en sentido contrario a las agujas del reloj.

Atención: por norma, el presostato de aire debe impedir que el CO en los humos sea superior al 1% (10.000 p.p.m.). Para comprobarlo, introducir un analizador de CO en la chimenea, cerrar lentamente la boca de aspiración del ventilador (p.ej. con un cartón) y verificar que el quemador se bloquee antes de que el CO en los humos supere el 1%.

El presostato del aire es del tipo diferencial. Si existe una gran depresión en la cámara de combustión en la fase de prebarrido, puede ocurrir que el presostato no cierre su contacto; en este caso, colocar un tubito entre el presostato y la boca de aspiración del ventilador.

Atención: el uso del presostato de aire con funcionamiento diferencial sólo se permite en aplicaciones industriales y donde las normas permitan que el presostato de aire controle sólo el funcionamiento del ventilador, sin límite de referencia por lo que respecta al CO.

6 - PRESOSTATO GAS DE MÍNIMA (B)

Efectuar la regulación del presostato de gas de mínima después de haber efectuado todas las regulaciones del quemador, con el presostato ajustado al inicio de la escala (B).

Con el quemador funcionando en 2.^a llama, aumentar la presión de regulación girando lentamente (en sentido horario) el botón que se facilita a tal efecto, hasta que se pare el quemador.

A continuación, girar dicho botón (en sentido contrario a las agujas del reloj) 2 mbar y repetir el arranque del quemador para verificar la regularidad de funcionamiento.

Si el quemador se para de nuevo, girar el botón (en sentido contrario a las agujas del reloj) 1 mbar.

CONTROL PRESENCIA LLAMA (C)

El quemador está dotado de un sistema de ionización para controlar la presencia de la llama. La corriente mínima para el funcionamiento de la caja de control es de 5 μ A. El quemador genera una corriente netamente superior, no precisando normalmente ningún control. Sin embargo, si se desea medir la corriente de ionización, es preciso desenchufar el conector 6)(A)p.3 del cable de la sonda de ionización y conectar un microamperímetro de corriente continua de una baja escala de 100 μ A. Atención a la polaridad.

ENCENDIDO NORMAL
(n° = segundos a partir del instante 0)

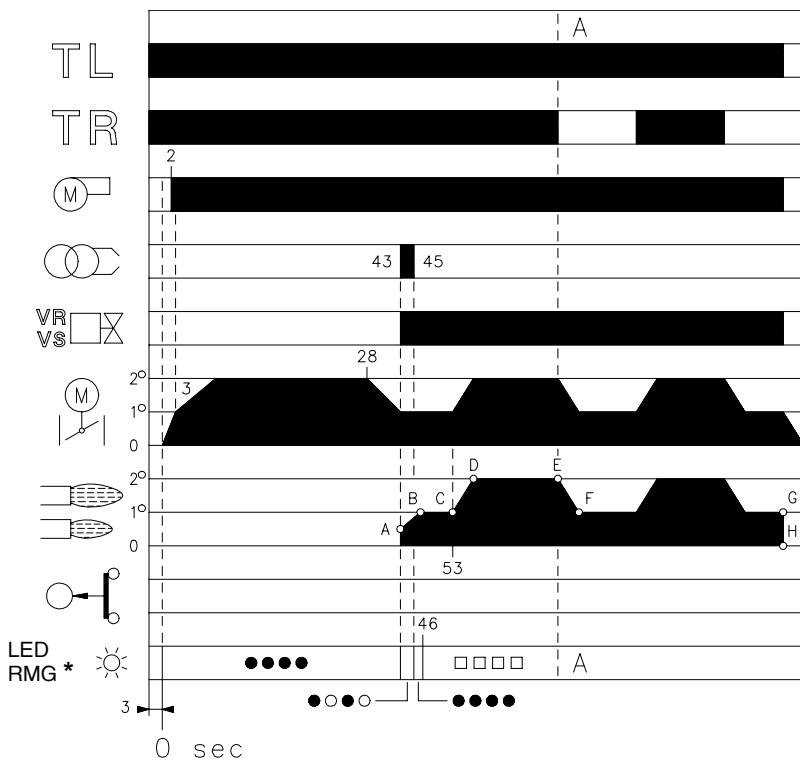

* ○ Apagado ● Amarillo □ Verde ▲ Rojo
Para mayores informaciones, véase la pág. 18.

(A)

D3051

FALTA DE ENCENDIDO

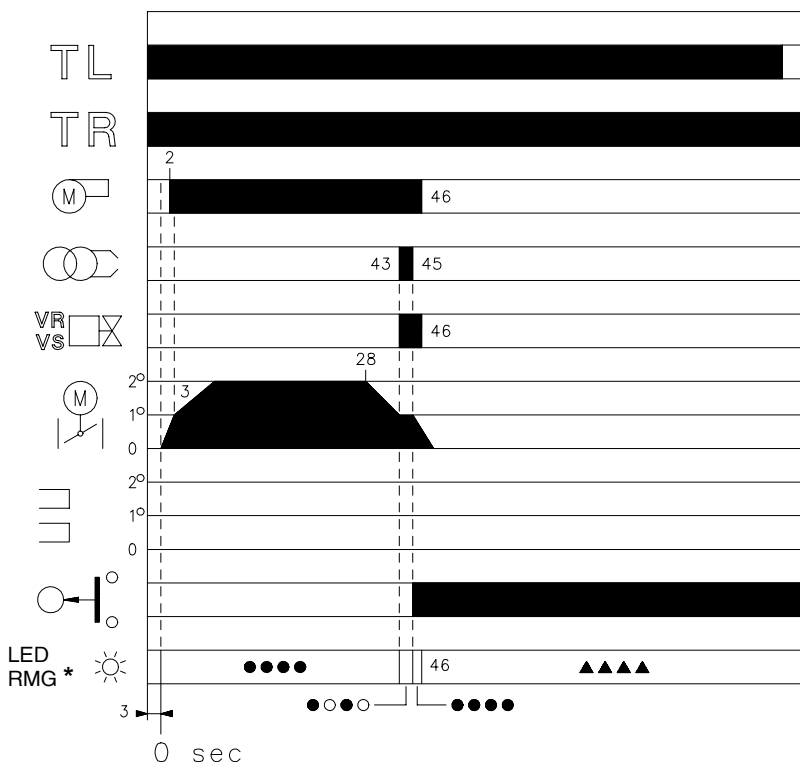

* ○ Apagado ● Amarillo ▲ Rojo
Para mayores informaciones, véase la pág. 18.

(B)

D3052

FUNCIONAMIENTO DEL QUEMADOR

PUESTA EN MARCHA DEL QUEMADOR (A)

Se cierra el termostato TL.
Se pone en marcha el servomotor:
gira hacia la derecha hasta llegar al ángulo escogido con la leva naranja.
Después de alrededor de 3 s:

- 0 s : Inicia el programa la caja de control.
- 2 s : Se pone en marcha el motor ventilador.
- 3 s : Se pone en marcha el servomotor: gira hacia la derecha hasta llegar a la actuación de la leva roja.
El registro del aire se sitúa en la posición de potencia de 2.ª llama.
Fase de prebarrido, con el caudal de aire de la potencia de 2.ª llama.
Duración: 25 segundos.
- 28 s : Se pone en marcha el servomotor: gira hacia la izquierda hasta llegar al ángulo escogido con la leva naranja.
- 43 s : El registro del aire y la válvula de mariposa del gas se sitúan en la posición de potencia de 1.ª llama.
Se genera chispa en el electrodo de encendido.

Se abren las electroválvulas de seguridad VS y de regulación VR (abertura rápida). Se enciende la llama, con poca potencia, punto A. Sigue un progresivo aumento de la potencia, apertura lenta de la electroválvula VR, hasta llegar a la potencia de 1.ª llama, punto B.

- 45 s : Cesa la chispa.
- 53 s : Si el termostato TR está cerrado o sustituido por un puente, el servomotor gira hasta llegar a la actuación de la leva roja; colocando el registro del aire y el de mariposa del gas en posición de 2.ª llama, trazo C-D.
Finaliza el ciclo de puesta en marcha de la caja de control.

FUNCIONAMIENTO A RÉGIMEN (A)

Caldera con termostato TR

Finalizado el ciclo de puesta en marcha, el mando del servomotor pasa al termostato TR, que controla la presión o la temperatura de la caldera, punto D. (La caja de control sigue controlando la presencia de llama y la correcta posición del presostato del aire).

- Cuando la temperatura aumenta hasta la apertura del termostato TR, el servomotor cierra el registro mariposa del gas y el del aire pasando el quemador de 2.ª a 1.ª llama (trazo E-F).
- Cuando la temperatura disminuye hasta el cierre del termostato TR, el servomotor cierra el registro mariposa del gas y el del aire pasando el quemador de 1.ª a 2.ª llama. Y así sucesivamente.
- El paro del quemador se produce cuando la demanda de calor es inferior a la generada por el quemador en 1.ª llama (trazo G-H). El termostato TL se abre, el servomotor regresa al ángulo 0°, limitado por el contacto de la leva azul. El registro se cierra completamente para reducir las pérdidas de calor al mínimo.

Caldera sin termostato TR, sustituido por un puente

La puesta en marcha del quemador es del modo indicado con anterioridad. Sucesivamente, si la temperatura aumenta hasta la apertura del termostato TL, el quemador se apaga (trazo A-A del gráfico).

FALTA DE ENCENDIDO(B)

Si el quemador no se enciende, se produce el bloqueo del mismo a los 3 segundos de la apertura de la válvula de gas y a los 49 segundos del cierre del termostato TL. El LED rojo del aparato se enciende.

EXTINCIÓN DE LA LLAMA DURANTE EL FUNCIONAMIENTO

Si la llama se apaga durante el funcionamiento, el quemador se bloquea en 1 segundo.

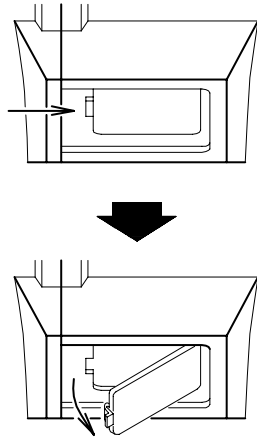

(A)

D709

APERTURA DEL QUEMADOR

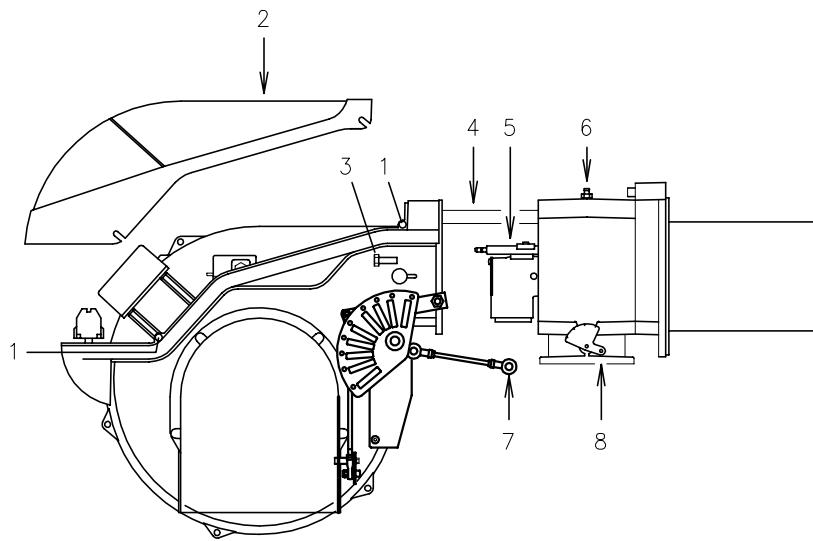

(B)

D3041

CONTROL FINAL (con el quemador funcionando)

- Desconectar un hilo del presostato gas de mínima:
 - Abrir el termostato TL:
 - Abrir el termostato TS:
- El quemador debe pararse
- Desconectar el hilo común P del presostato de aire:
 - Desconectar el hilo de la sonda de ionización:
- El quemador debe bloquearse
- Comprobar que los bloqueos mecánicos de los dispositivos de regulación estén bien apretados.

MANTENIMIENTO**Combustión**

Efectuar el análisis de los gases de combustión que salen de la caldera. Las diferencias significativas respecto al último análisis indicarán los puntos donde deberán centrarse las operaciones de mantenimiento.

Fugas de gas

Comprobar que no haya fugas de gas en el conducto contador-quemador.

Filtro de gas

Sustituir el cartucho filtrante cuando esté sucio.

Visor llama

Limpiar el cristal del visor llama (A).

Cabezal de combustión

Abrir el quemador y verificar que todas las partes del cabezal de combustión estén intactas, no estén deformadas por las altas temperaturas, no tengan suciedad proveniente del ambiente y estén correctamente posicionadas. En caso de duda, desmontar el codo 5)(B).

Quegador

Verificar que no haya un desgaste anormal o tornillos flojos en los mecanismos que controlan el registro del aire y la válvula de mariposa del gas. Igualmente, los tornillos que fijan los cables eléctricos en la regleta del quemador deben estar bien apretados.

Limpiar exteriormente el quemador, en particular las rótulas y la leva 4)(A)p.14.

Combustión

Regular el quemador si los valores de la combustión obtenidos al inicio de la intervención no cumplen las normas en vigor o no corresponden a una buena combustión.

Anotar en una ficha de control los nuevos valores de la combustión; serán útiles para controles sucesivos.

PARA ABRIR EL QUEMADOR (B):

- Cortar la alimentación eléctrica.
- Aflojar el tornillo 1) y extraer la cubierta 2).
- Soltar la rótula 7) del sector graduado 8).
- Montar los prolongadores en las guías 4)
- Quitar el tornillo 3) y desplazar el quemador por las guías 4) unos 100 mm. Desconectar los cables de la sonda y del electrodo y desplazar todo el quemador.

En este punto es posible extraer el distribuidor de gas 5), después de haber desenroscado el tornillo 6).

PARA CERRAR EL QUEMADOR (B):

- Quitar el pasador 9) y empujar el quemador hasta que esté a unos 100 mm del soporte quemador.
- Volver a conectar los cables y desplazar el quemador hasta que haga tope.
- Volver a colocar el tornillo 3) y, con cuidado, tirar de los cables de la sonda y del electrodo hacia afuera, hasta someterlos a una ligera tensión.
- Volver a enganchar la rótula 7) en el sector graduado 8).
- Desmontar los dos prolongadores de guías 4).

DIAGNÓSTICO DEL PROGRAMA DE PUESTA EN MARCHA

Durante el programa de puesta en marcha, en la siguiente tabla se indican las explicaciones:

TABLA CÓDIGO COLOR	
Secuencias	Código color
Preventilación	● ● ● ● ● ● ● ● ● ●
Etapa de encendido	● ○ ● ○ ● ○ ● ○ ●
Funcionamiento con llama ok	□ □ □ □ □ □ □ □ □ □
Funcionamiento con señal de llama débil	□ ○ □ ○ □ ○ □ ○ □
Alimentación eléctrica inferior que ~ 170V	● ▲ ● ▲ ● ▲ ● ▲ ●
Bloqueo	▲ ▲ ▲ ▲ ▲ ▲ ▲ ▲ ▲
Luz extraña	▲ □ ▲ □ ▲ □ ▲ □ ▲
Leyenda:	○ Apagado ● Amarillo □ Verde ▲ Rojo

DESBLOQUEO DE LA CAJA DE CONTROL Y USO DE LA FUNCIÓN DE DIAGNÓSTICO

La caja de control suministrada tiene una función de diagnóstico con la que es posible individualizar fácilmente las posibles causas de un problema de funcionamiento (señalización: **LED ROJO**).

Para utilizar dicha función hay que esperar 10 segundos como mínimo desde el momento de la puesta en condición de seguridad (**bloqueo**), y luego oprimir el botón de desbloqueo.

La caja de control genera una secuencia de impulsos (cada 1 segundo) que se repite a intervalos constantes de 3 segundos.

Una vez visualizado el número de parpadeos e identificada la posible causa, hay que restablecer el sistema, manteniendo apretado el botón durante un tiempo comprendido entre 1 y 3 segundos.

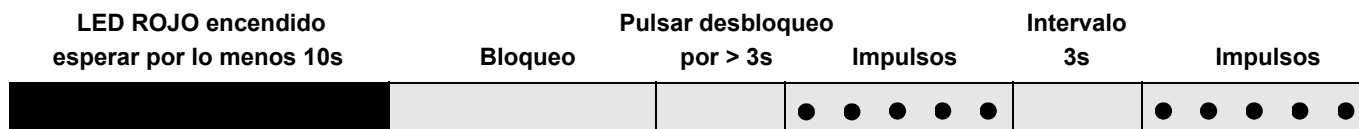

A continuación se mencionan los métodos posibles para desbloquear la caja de control y para usar la función de diagnóstico.

DESBLOQUEO DE LA CAJA DE CONTROL

Para desbloquear la caja de control, proceda de la siguiente manera:

- Oprima el botón durante un tiempo comprendido entre 1 y 3 segundos.
El quemador arranca después de 2 segundos de haber soltado el botón.
Si el quemador no arranca, hay que controlar el cierre del termostato límite.

DIAGNÓSTICO VISUAL

Indica el tipo de desperfecto del quemador que produce el bloqueo.

Para ver el diagnóstico, proceda de la siguiente manera:

- Mantenga apretado el botón durante más de 3 segundos desde el momento en que el led rojo se encendió (bloqueo del quemador).
El final de la operación será indicado por un parpadeo amarillo.
Suelte el botón cuando se produzca dicho parpadeo. El número de parpadeos indica la causa del problema de funcionamiento, según el código que se indica en la tabla de la página 19.

DIAGNÓSTICO SOFTWARE

Suministra el análisis de la vida del quemador mediante una conexión óptica al PC, indicando las horas de funcionamiento, número y tipos de bloqueos, número de serie de la caja de control, etc.

Para ver el diagnóstico, proceda de la siguiente manera:

- Mantenga apretado el botón durante más de 3 segundos desde el momento en que el led rojo se encendió (bloqueo del quemador).
El final de la operación será indicado por un parpadeo amarillo.
Suelte el botón durante 1 segundo y luego oprímalo de nuevo durante más de 3 segundos hasta que se produzca otro parpadeo amarillo.
Al soltar el botón, el led rojo parpadeará intermitentemente con una frecuencia elevada: sólo en este momento se podrá conectar la conexión óptica.

Al concluir la operación hay que restablecer las condiciones iniciales de la caja de control, siguiendo los pasos de desbloqueo antedichos.

PRESIÓN DEL BOTÓN	ESTADO DE LA CAJA DE CONTROL
De 1 a 3 segundos	Desbloqueo de la caja de control sin visualización del diagnóstico visual.
Más de 3 segundos	Diagnóstico visual de la condición de bloqueo: (el led parpadea cada 1 segundo).
Más de 3 segundos desde la condición de diagnóstico visual	Diagnóstico software mediante la ayuda de la interfaz óptica y PC (posibilidad de visualizar las horas de funcionamiento, desperfectos, etc.)

La secuencia de los impulsos emitidos por la caja de control identifica los posibles tipos de avería que se mencionan en la página 19.

SEÑAL	ANOMALÍA	CAUSA PROBABLE	SOLUCIÓN
2 impulsos ● ●	Superado el prebarrido y el tiempo de seguridad, el quemador se bloquea sin aparecer la llama	1 - La electroválvula VR deja pasar poco gas 2 - La electroválvula VR o VS no se abre 3 - Presión de gas demasiado baja 4 - Electrodo de encendido mal regulado. 5 - Electrodo a masa por rotura aislamiento 6 - Cable de alta tensión defectuoso 7 - Cable de alta tensión deformado por la alta temperatura 8 - Transformador de encendido defectuoso 9 - Conexión eléctrico válvulas o transformador de encendido incorrecto 10 - Caja de control defectuosa 11 - Una válvula antes de la rampa de gas, cerrada 12 - Aire en las tuberías 13 - Electrovál. VS y VR no conectadas o bobina cortad.	Aumentarlo Sustituir bobina o panel rectificador Aumentarla en el regulador Regularlo; ver Fig. (C)p.6 Sustituirlo Sustituirlo Sustituirlo y protegerlo Sustituirlo Rehacer las conexiones Sustituirla Abrirla Purgarlo Verificar el conexionado o sustituir bobina
3 impulsos ● ● ●	El quemador no se pone en marcha y aparece el bloqueo	14 - Presostato de aire en posición de funcionamiento	Regularlo o sustituirlo
	El quemador se pone en marcha y luego se bloquea	El presostato de aire no conmuta por presión de aire insuficiente: 15 - Presostato de aire mal regulado 16 - Tubo toma presión aire del presostato obstruido 17 - Cabezal mal regulado 18 - Mucha depresión en cámara combustión	Regularlo o sustituirlo Limpiarlo Regularlo Conectar presostato aire a la aspir. ventil.
	Bloqueo durante la ventilación previa	19 - Interruptor remoto mando motor defectuoso. 20 - Motor eléctrico defectuoso 21 - Bloqueo motor	Sustituirlo Sustituirlo Desbloquear el relé térmico al retorno de las 3 fases
4 impulsos ● ● ● ●	El quemador se pone en marcha y luego se bloquea	22 - Simulación de llama	Sustituir la caja de control
	Bloqueo al pararse el quemador	23 - Hay llama en el cabezal de combustión o simulación de llama	Eliminar la llama o sustituir la caja de control
7 impulsos ● ● ● ● ● ● ●	El quemador se bloquea al aparecer la llama	24 - La electroválvula VR deja pasar poco gas 25 - Sonda de ionización mal regulada 26 - Ionización insuficiente (inferior a 5 µA) 27 - Sonda a masa 28 - Insuficiente puesta a tierra 29 - Inversión del conexionado de fase y neutro 30 - Caja de control defectuosa	Aumentarlo Regularla; ver Fig. (C)p.6 Comprobar la posición de la sonda Separarla o sustituir cable Revisar la puesta a tierra Corregir Sustituirla
	Bloqueo del quemador al pasar de 1.ª e 2.ª llama o de 2.ª a 1.ª llama	31 - Demasiado aire o poco gas	Regular el aire y el gas
	En funcionamiento, el quemador se bloquea	32 - Sonda o cable ionización a masa 33 - Presostato de aire averiado	Sustituir la(s) pieza(s) deteriorada(s) Sustituirlo
10 impulsos ● ● ● ● ● ● ● ●	El quemador no se pone en marcha y aparece el bloqueo	34 - Conexión eléctrico incorrecto	Comprobarlo
	El quemador se bloquea	35 - Caja de control defectuosa	Sustituirla
Ningún parpadeo	El quemador no se pone en marcha	36 - Falta tensión eléctrica 37 - Un termostato de regulación o de seguridad abierto 38 - Fusible de línea fundido 39 - Caja de control defectuosa 40 - Falta de gas 41 - Presión de gas en red insuficiente 42 - El presostato gas de mínima no cierra	Cerrar interruptores; comprobar conexionado Regularlo o sustituirlo Sustituirlo (2) Sustituirla Abrir válvulas manuales entre contador y la rampa Contacte con la COMPAÑÍA DE GAS Regularlo o sustituirlo
	El quemador repite el ciclo de puesta en marcha sin bloquearse	43 - La presión de gas en la red está cercana al valor que se ha regulado el presostato gas de mínima. La pérdida repentina de presión que se produce al abrirse la electroválvula provoca la abertura temporal del propio presostato, que hace que cierre la válvula rápidamente y se pare el quemador. La presión vuelve a aumentar, el presostato se cierra y hace que se repita el ciclo de puesta en marcha. Y así sucesivamente.	Reducir la presión de actuación del presostato de mínima Sustituir el cartucho del filtro de gas.
	Encendido con pulsaciones	44 - Cabezal mal regulado 45 - Electrodo de encendido mal regulado. 46 - Registro ventilador mal regulado; demasiado aire 47 - Potencia de encendido demasiado elevada	Regularlo; ver pág.7 Regularlo; ver Fig. (C)p. 6 Regularlo Reducirla
	El quemador no pasa a 2.ª llama	48 - Termostato TR no cierra 49 - Caja de control defectuosa 50 - Servomotor defectuoso	Regularlo o sustituirlo Sustituirla Sostituirlo
	El quemador se detiene con el registro vent. abierto	51 - Servomotor defectuoso	Sostituirlo

STATUS (suministro bajo demanda)

STATUS

Accesorio suministro bajo demanda.
Ver página 2.

MONTAJE

Los quemadores están preparados para montar el Status. Para el montaje, proceda de la siguiente manera:

- Conecte el Status 1) mediante el conector 2) que se encuentra en la ménsula 3).
- Fije el Status a la ménsula con los tornillos 4) entregados con el kit.

STATUS cumple tres funciones:

1 - INDICA EN EL VISOR V LAS HORAS DE FUNCIONAMIENTO Y LA CANTIDAD DE VECES QUE SE ENCIENDE EL QUEMADOR

Horas de funcionamiento totales

Oprimir el botón "h1".

Horas de funcionamiento en 2º llama

Oprimir el botón "h2".

Horas de funcionamiento en 1º llama (calculadas)

Horas totales - horas en 2º llama.

Cantidad de encendidos

Oprimir el botón "count".

Puesta a cero de las horas de funcionamiento y nº de encendidos

Oprimir simultáneamente los tres botones "reset".

Memoria permanente

Las horas de funcionamiento y el nº de encendidos quedan en la memoria incluso cuando se corta la energía eléctrica.

2 - INDICA LOS TIEMPOS DE LA ETAPA DE PUESTA EN MARCHA

El encendido de los leds se produce con la siguiente secuencia, véase fig. A:

CON TERMOSTATO TR CERRADO:

- 1 - Quemador apagado, termostato TL abierto
- 2 - Cierre termostato TL
- 3 - Arranque motor:
Empieza la cuenta en seg. en el visor V
- 4 - Encendido quemador
- 5 - Paso a 2º llama
finaliza la cuenta en seg. en el visor V
- 6 - Después de 10 seg. de 5 aparece en el visor | | | | : la etapa de puesta en marcha ha concluido.

CON TERMOSTATO TR ABIERTO:

- 1 - Quemador apagado, termostato TL abierto
- 2 - Cierre termostato TL
- 3 - Arranque motor:
Empieza la cuenta en seg. en el visor V
- 4 - Encendido quemador
- 7 - Después de 30 seg. de 4:
finaliza la cuenta en seg. en el visor V
- 8 - Después de 10 seg. de 7 aparece en el visor | | | | : la etapa de puesta en marcha ha concluido.

Los tiempos en segundos que aparecen en el visor V indican la sucesión de las diferentes etapas de puesta en marcha indicadas en la pág. 16.

3 - EN CASO DE AVERÍA DEL QUEMADOR, INDICA EL MOMENTO EN QUE SE HA PRODUCIDO DICHA AVERÍA

Puede haber 11 combinaciones de leds encendidos, véase fig. (B).

Para las causas de la avería, ver los números entre paréntesis y su significado en la pág. 19.

- 1 (23)
- 2 (15 ÷ 22)
- 3 (21)
- 4 (1 ÷ 13, 31 ÷ 33, 35)
- 5 (21)
- 6 (31)
- 7 (21)
- 8 (31 ÷ 33)
- 9 (31 ÷ 33)
- 10 (21)
- 11 (21)

Significado de los símbolos:

- POWER = Presencia de tensión
- (M) = Bloqueo motor ventilador (rojo)
- (flame) = Bloqueo quemador (rojo)
- (flame) = Funcionamiento in 2.ª llama
- (flame) = Funcionamiento in 1.ª llama
- (power) = Carga alcanzada (Stand-by), led: encendido

Montaje

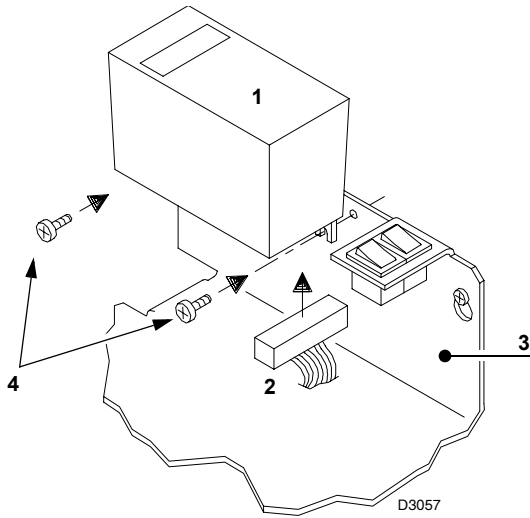

- 1 Status
- 2 Conector
- 3 Ménsula del quemador
- 4 Tornillos de fijación

A

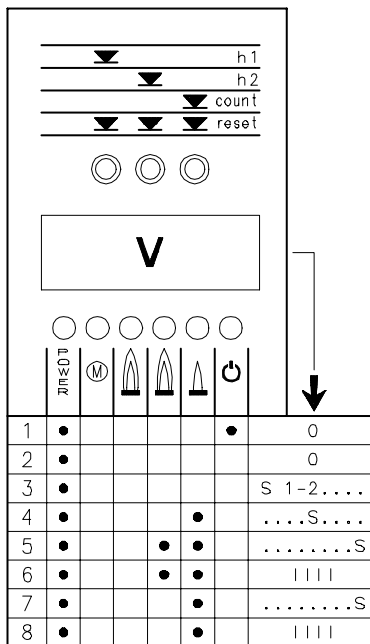

B

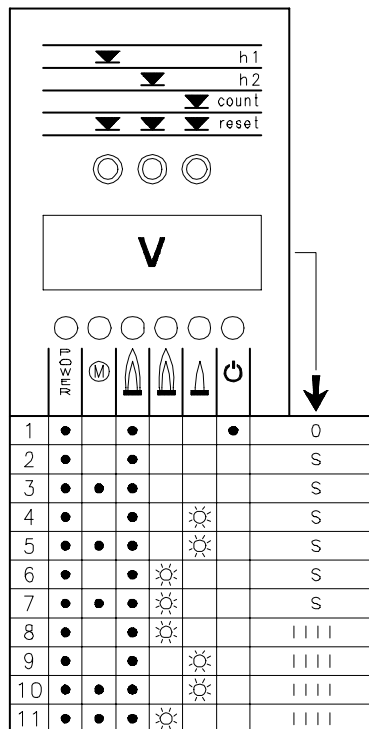

☀ = LED intermitente

● = LED encendido

S = Tiempo en segundos

| | | | = La etapa de arranque ha concluido

D962

D478



RIELLO S.p.A.
Via degli Alpini 1
I - 37045 Legnago (VR)
Tel.: +39.0442.630111 Fax: +39.0442.630375
[http:// www.rielloburners.com](http://www.rielloburners.com)